

PLYNOVÉ PRUŽINY

Obj. č.	N	A	B	g
084.527.001	50	110	263	96
084.527.002	100	110	263	96
084.527.003	150	110	263	96
084.527.004	200	110	263	95
084.527.005	250	110	263	95
084.527.006	300	110	263	97
084.527.007	100	115	305	109
084.527.008	100	142	365	190
084.527.009	200	142	365	190
084.527.010	250	142	365	194
084.527.011	300	142	365	194
084.527.012	350	142	365	194
084.527.013	250	200	483	237
084.527.014	350	200	483	237

Další modely na dotaz.

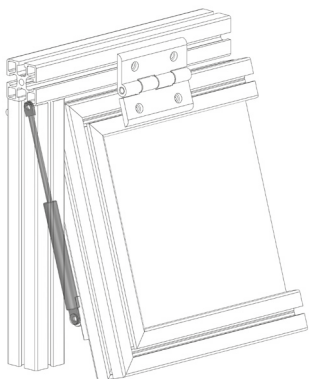
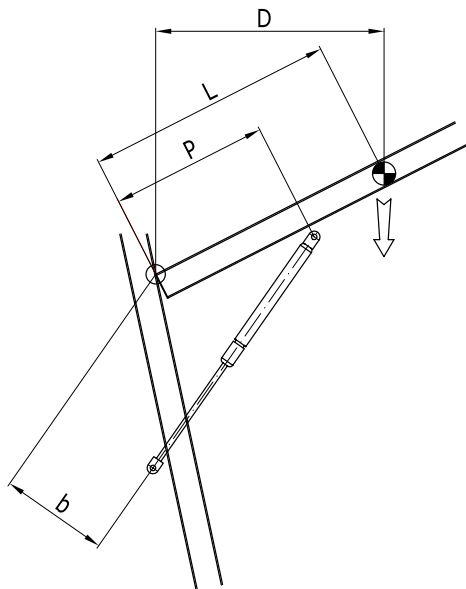
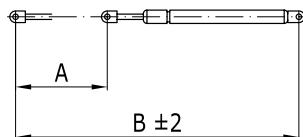

Teoretické základy pro montáž plynových pružin

Definice tlačné síly F1 (N) při 20 °C

$$F1 = \frac{G \times D_x}{b \times n} 13 \text{ (N)}$$

G = hmotnost zátěže

L = vzdálenost mezi těžištěm a rotačním bodem v mm

b = použitelná páka plynové pružiny v mm, otevírací rozsah

13 = konverzní koeficient kg-N+bezpečnostní rezerva

P = upínací dosaz ca. 2/3L

n = počet plynových pružin (standardně n=2)

D = užitečné rameno síly těžiště v mm

Příklad:

G = 30 kg, D = 400 mm, b = 200 mm, n = 2

$$F1 = \frac{30 \times 400}{200 \times 2} 13 = 390 \text{ N}$$